

製品仕様書

SC-LC シンプレックスアダプタ フランジあり バネあり

製品番号: JT2500H0010

2025 年 3 月

日本テレガートナー株式会社

1. 適用

本仕様書は、SC-LC シンプレックスアダプタ フランジあり バネありについて適用します。

2. 製品番号と製品名

製品番号	製品名
JT2500H0010	SC-LC シンプレックスアダプタ フランジあり バネあり 青

3. 材質

構成部品	材質
割りスリーブ	ジルコニア
フック (SC コネクタ側)	PBT+G.F

4. 製品仕様

項目	内容
適合光ファイバ	シングルモード/マルチモード
挿入損失	0.5dB 以下
反射減衰量	45dB 以上
保証温度範囲	-40~+85℃
保証湿度範囲	85%RH 以下 (結露なき事)

5. 外観図

●SC-LC シンプレックスアダプタ フランジあり バネあり : DRW-FADFE25-0697A

6. 梱包方法

運搬等により製品に破損や異常が発生しないように梱包する。

7. 欧州議会・理事会指令対応 2015/863/EU

RoHS2 (Restriction of Hazardous Substances) に準拠します。

以上

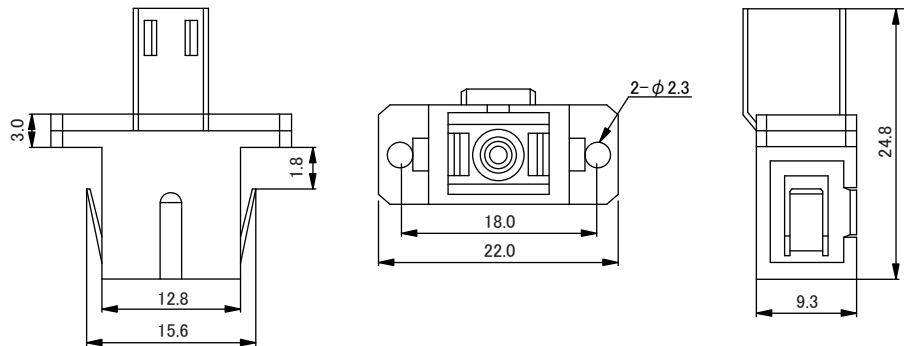

<取付穴寸法>

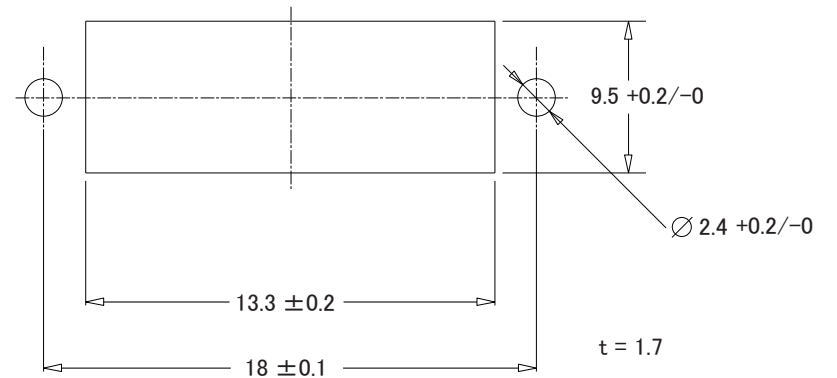

設計	製図	検図	承認	尺度 単位 公差	N/A	名称	図番	品番	
	JTL 2025. 2. 27 中島	JTL 2025. 2. 27 柴田	JTL 2025. 2. 27 柴田			SC-LCシンプルレックスアダプタ フランジあり バネあり	DRW-FADFEB25-0697A	JT2500H0010	
						材質	処理	 Telegärtner 日本テレガートナー株式会社	