

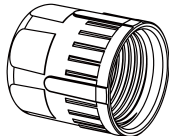

組立説明書

部品名	部品図
シーリングホルダー	
プレッシャースクリュー	
シーリングリング	
コンタクト	
ポジショニングピース	
インサート	
ボディ	

1

プレッシャースクリュー、シーリングホルダーをケーブルに通します。

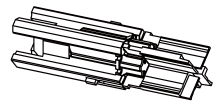
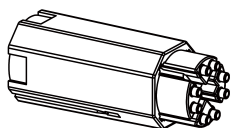
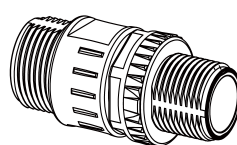
シーリングホルダーの向き：黒ゴムエンド側

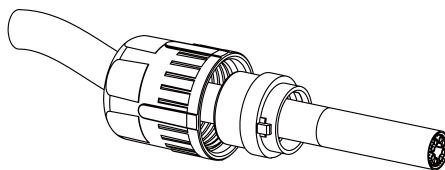

2

ケーブルアウタージャケットカット：18~20mm

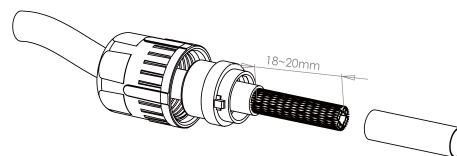

3

編組シールドをシーリングリングに向け放射状に広げます。

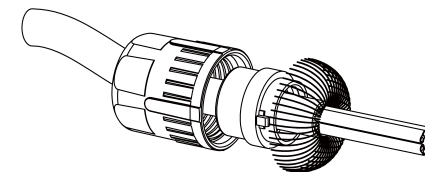

4

導体の長さを揃えます：12~14mm

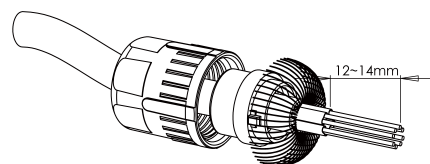

6

圧着作業
製品番号に合わせて 圧着工具にある AWG 26/28の表示に従い コンタクトを挿入し圧着する。

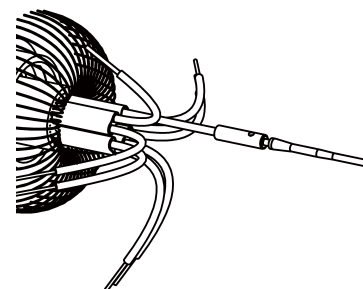

7

シールド処理1：シーリングリングとケーブルのアウタージャケットのカット面の高さを合わせます。

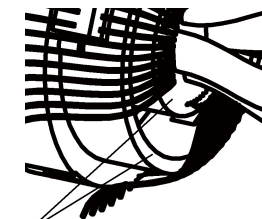
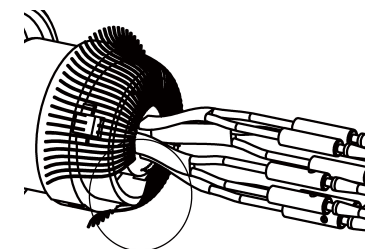

同じ高さになる

5

導体ジャケットをカットします：4mm

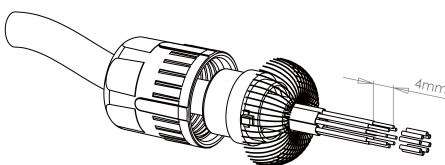

圧着工具 製品番号 JPNTL1MXC001

AWG	製品番号
26	JL0210C130100
28	JL0210C130200

8

シールド処理2：シールドリングの溝にシールドホルダーの突起部を合わせて組み込みます。編組シールドは、シールドリングとシールドホルダーの間に挟まれるように組み立てます。

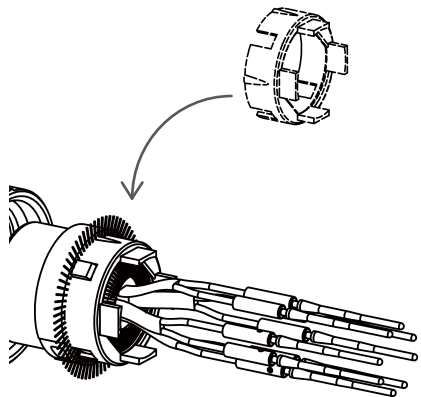

★重要：
いかなる状況でも、シールドブレードがケーブルとシールドの間に入ることはいけません。

9

圧着したコンタクトをコンタクトホルダーにある溝に押し込みます。(押し込むとカチッと音がします) ピンサインについては、コンタクトホルダーにあるピン番号に合わせ組み立てます。

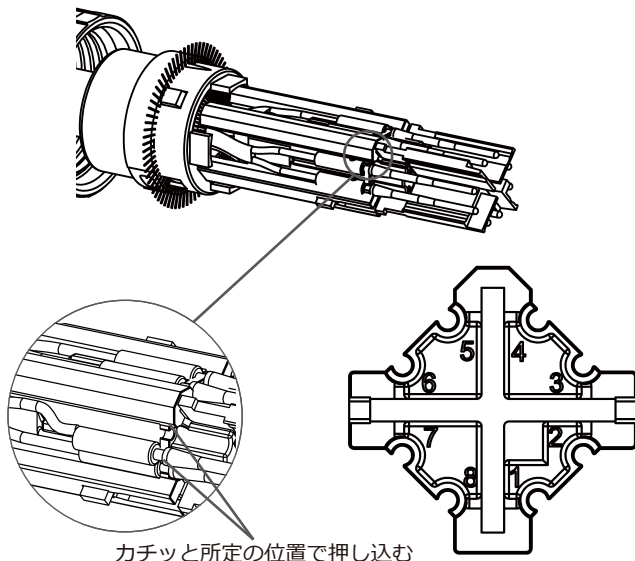

カチッと所定の位置で押し込む

ピン番号	電線 配色
1	白橙
2	橙
3	白緑
4	緑
5	白茶
6	茶
7	白青
8	青

10

コンタクトホルダーとインサートの組立。ホルダー、インサートのコーディング位置を合わせてフォルダーをインサートに挿入します。

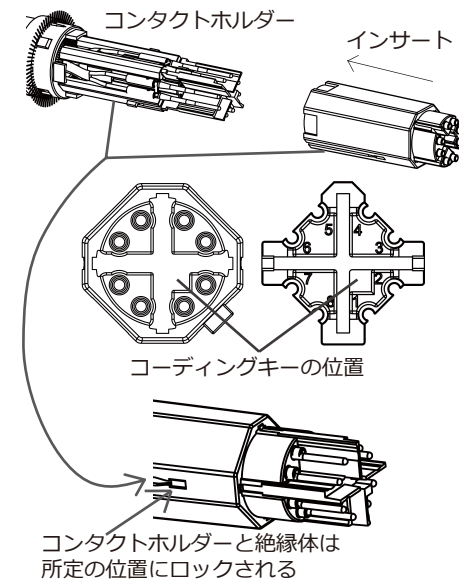

11

編組シールド仕上処理。

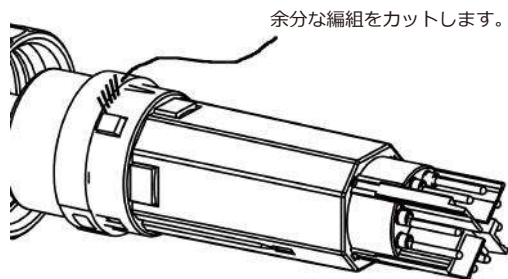

余分な編組をカットします。

12

組みあがったユニットをボディに挿入します。

ボディとインサートには、ご挿入の突起があるので キーに合わせて挿入します。

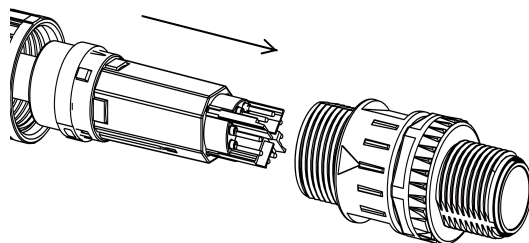

13

コネクタ組付け
トルクレンチを使い ボディーとプレッシャースクリューを締め付けます。
★重要：プレッシャースクリューは、ボディに完全に締め付けます。

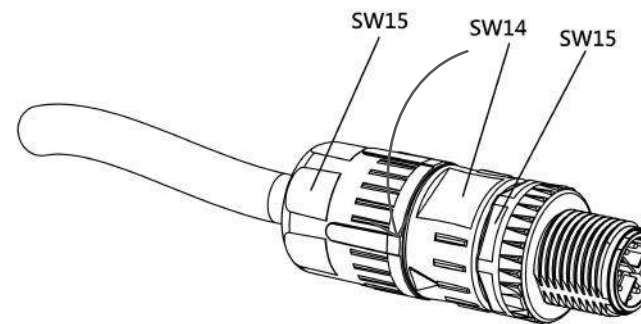

★重要：ジャック嵌合時
締め付けトルク管理値：0.6Nm

製品	製品番号
トルクレンチ本体	CL2NX8D-MH
締め付ダイス	SH8DX15-JA1